

Funktsiooninupud

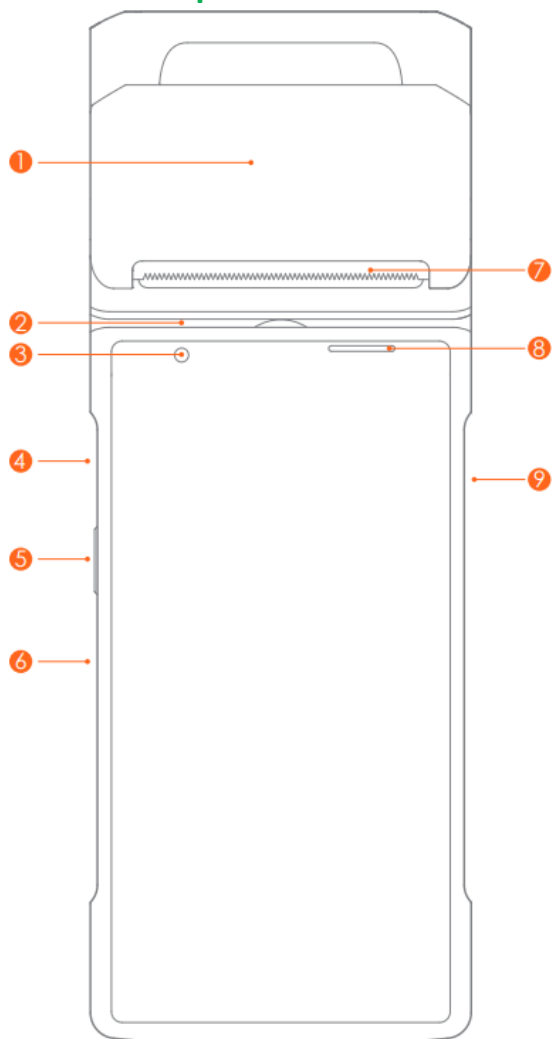

- 1 Kontaktivabade kaartide mahalugemise koht
- 2 Magnetkaartide mahalugemise koht
- 3 Esikaamera
- 4 Laadimispesa (type C)
- 5 Funktsiooni- (menüü-) nupp
- 6 Sisse-/väljalülitamise nupp
- 7 Printer
- 8 Teavitustuli
- 9

Kuidas alustada makseterminali kasutamist?

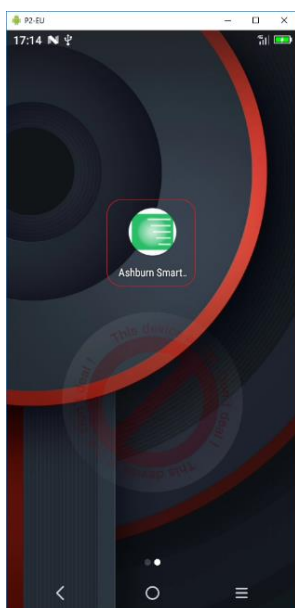

Leidke ASHBURN Internationali rakendus ja klõpsake selle avamiseks ikoonile.



Ekraani avamiseks libistage sõrmega üle selle.

Kuidas sooritada maksetoiminguid?

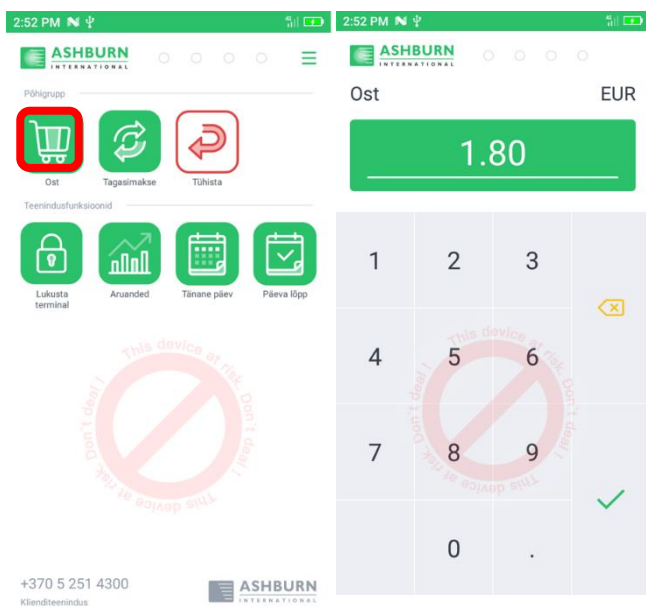

Valige avakuval müügiikoon

Valige maksmisele kuuluv summa ja kinnitage, vajutades  nupule.

Ekraanile ilmub maksmisele kuuluv summa ja kaardi esitamise viide:

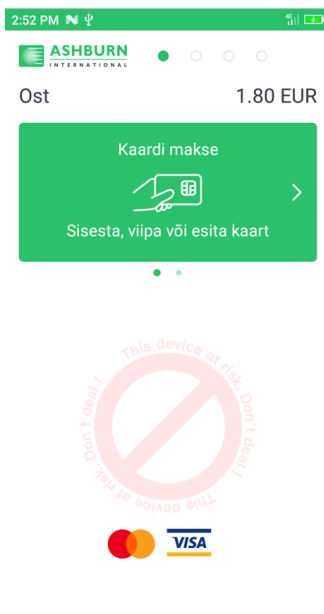

Kaardiga maksmiseks on kolm võimalust:

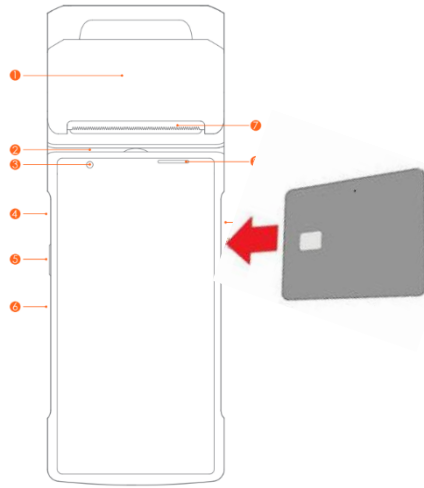

1. **Kiipkaardiga maksmiseks** sisestage kaart, jälgige ekraanil esitatud juhiseid ja sisestage PIN-kood, selle kinnitamiseks vajutage  nupule. **Makseterminali haldajal on keelatud kaardiomaniku PIN-koodi nõuda, jälgida või sisestada.**

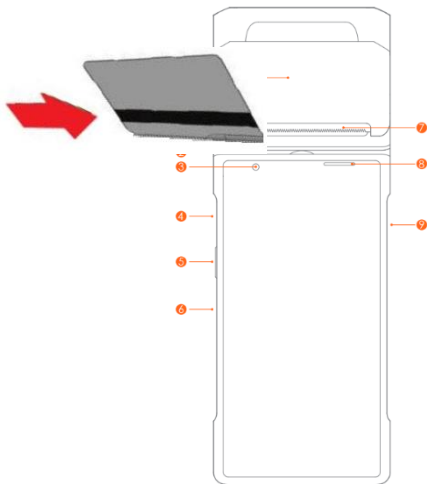

2. **Magnetkaardiga maksmiseks** kasutatakse ilma kiibita kaarti. Kaart libistatakse läbi makseterminali parempoolse külje (magnetribaga makseterminali sisemise osa suunas).

Kinnitamiseks sisestage kaardi 4 viimast numbrit ja vajutage  nupule. Kui terminal nõuab allkirja kontrollimist, tuleb juhendada punktist **Allkirjakontroll**.

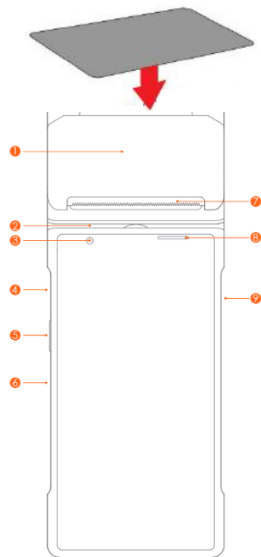

3. **Kontaktivaba kaardiga maksmiseks** asetage kaart vastu makseterminali, kui mahalugemine on õnnestunud, hakkab seade piiksuma ja hakkavad vilkuma 4 ekraani kohal olevat tuld. Tehingu kinnitamiseks trükitakse kviitung.

(TÄHTIS! ilma PIN-koodita makseid saab teha summas kuni 50€).

Pärast edukat makse sooritamist ilmub lugeja ekraanile teade Kinnitatud. **Kontrollige kindlasti tšekki. Sellel peab olema kirje Kinnitatud**, vastasel juhul toiming ei õnnestunud. Esimene tšekk on mõeldud kaupmehele, teine kliendile.

Peale eduka makse sooritamist ilmub makseterminali ekraanil teavitus Kinnitatud. **Kindlasti kontrollige kviitungit. Sellel peab olema märgitud Kinnitatud**, vastasel juhul on tehing ebaõnnestunud. Esimene kviitung on mõeldud müüjale, teine kliendile

Kui terminal nõuab allkirja kontrollimist, tuleb juhendada punktist **Allkirjakontroll**.

Allkirjakontroll

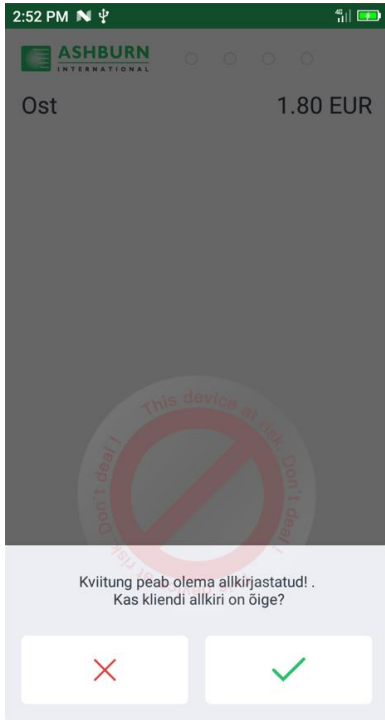

Klient peab kviitungi allkirjastama. Allkirja võrreldakse kliendi kaardil oleva allkirjaga. Kui allkirjad ühtivad, vajutage makseterminali nupule

Jah (✓). Allkirjastatud kviitung jätkke alles, teine andke kliendile.

Kui allkirjad ei ühti, vajutage nupule Ei (✗). Pikemat aega küsimusele vastamata jätmisel on tehing tühistatav ja **raha mitte mahaloetav**.

Paberirulli vahetamine

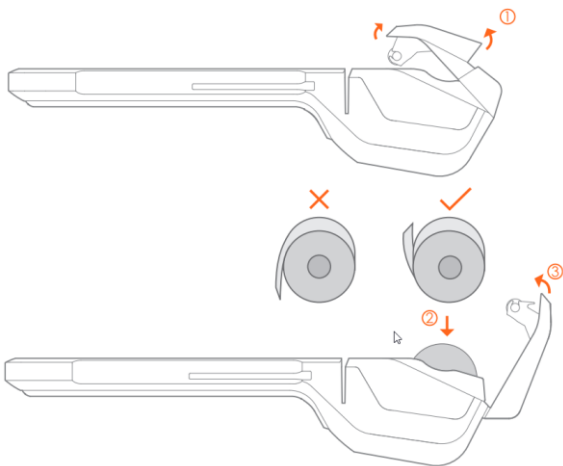

1. Tõstke paberi kaas üles
2. Sisestage paberirull õiget pidi, nagu on näidatud pildil
3. Sulgege kaas õrnalt vajutades

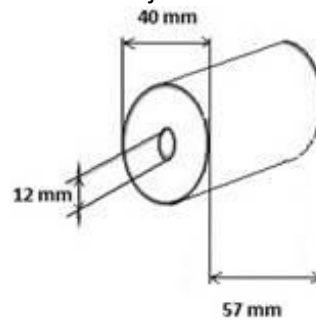

57 mm laiuse termo kassapaberi rulli läbimõõt ei tohi ületada 40 mm (suurem ei mahu printerisse).

Kviitungi koopia väljatrükkimine

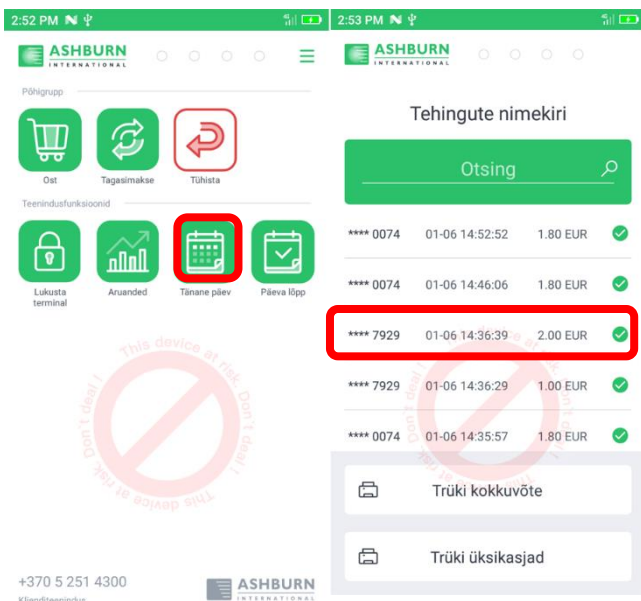

Avakuval vajutage päevaavaade. Leidke soovitud tehing ja vajutage sellele.

Ekraanil kuvatakse valitud tehingu kviitung, vajutage Trüki



Tehingu tühistamine

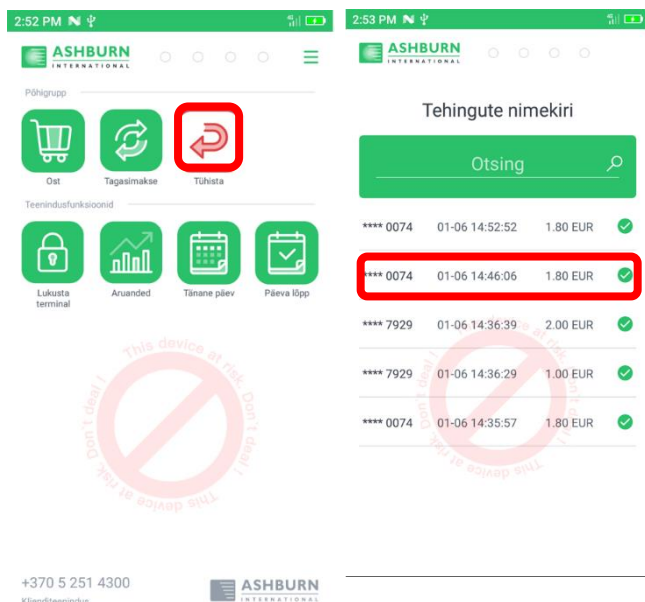

Valige avakuval tühistamisikoon. Uues avanenud aknas valige tehing, mida soovite tühistada.

TÜHISTAMINE on võimalik kuni päeva sulgemiseni.

Avanenud aknas vajutage nupule Tühista.



Päeva lõpetamine

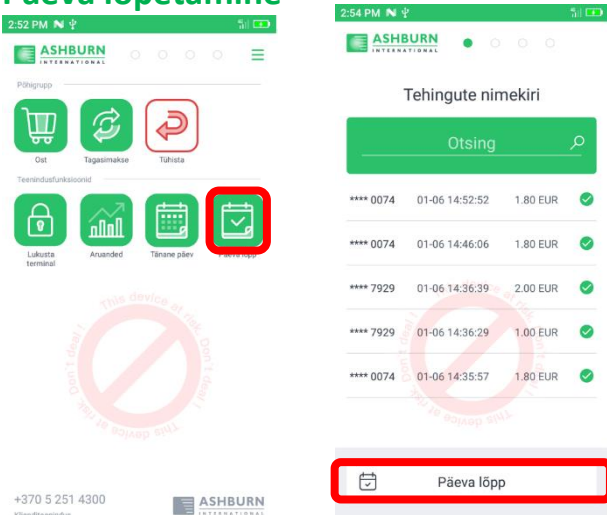

Päeva lõpetamine toimub tööpäeva lõpus **automaatselt** eelnevalt väljaarvestatud ajal, vastavalt kaupmehe maksetoimingute sooritamise kellaajale. Nii saadetakse pankka kõik vastuvõetud maksetehingud ja laekub päevaaruanne (summa alates viimasest lõpetatud päevast).

Päeva lõpetamiseks käsitsi vajutage avakuval päeva lõpetamise ikoonile ja seejärel avanenud aknas nupule Päeva lõpetamine.

Päeva lõpetamisel käsitsi **järgmine automaatne päeva lõpetamine tühistatakse**. Kui päeva lõpetamise toimingut ei tehta käsitsi, lõpetab terminal järgmise päeva automaatselt väljaarvestatud ajal.

Makseterminali aruanded

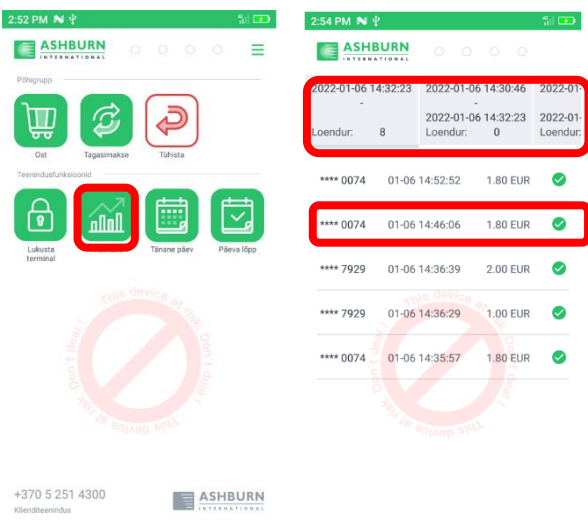

Vajutage avakuval aruannete nupule

Valige huvipakkuv päev ja leidke soovitud tehing.



Kui klõpsate tehingul, kuvatakse kviitung, trükkimiseks vajutage trükkimisnupule.

Valige avakuval broneerimise ikoon. Uues avanenud aknas sisestage summa, mida soovite broneerida ja vajutage ✓

Eelautoriseerimise funktsioon* Kui olete tellinud pangast lisateenuse.

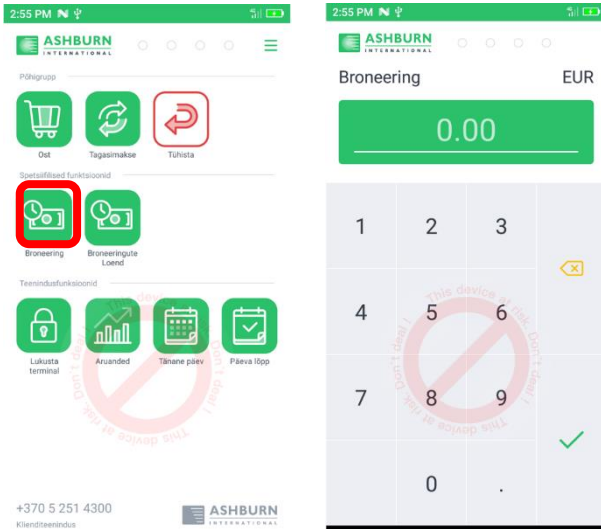

Ekraanile ilmub broneeritud summa ja kaardi esitamise viide

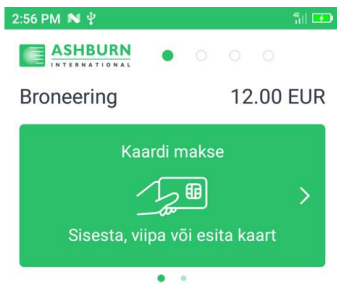

(Eelautoriseerimise kinnitus/tühistamine)* Kui olete tellinud pangast lisateenuse.

Valige avakuval broneeringute nimekirja ikoon. Uues avanenud aknas leidke broneering, mida soovite töödelda ja klõpsake sellel.

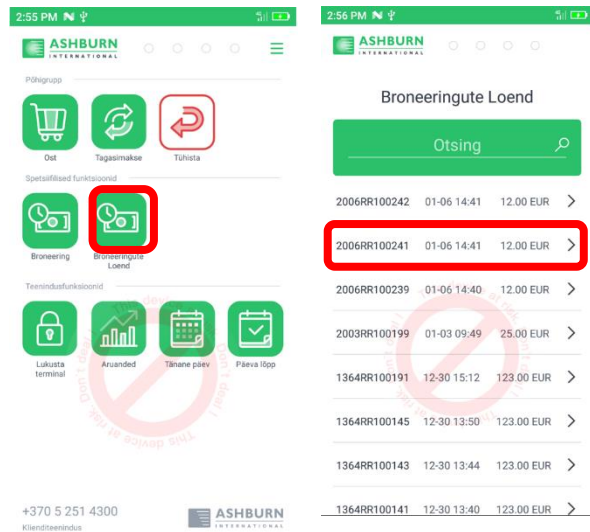

Valige uues avanenud aknas toiming, mida soovite teha:

- Raha maha kanda
- Raha tagastada
- Trükkida kviitung.



Maksekaartide turvatunnused

Kõige levinumad on kaardivõltsimised, kui maksetehingut ei kinnitata PIN-koodiga. Võltsitud kaartidel ei ole tavaliselt selliseid maksevõime tunnuseid või need ei vasta VISA Europe ja MasterCard Worldwide nõuetele:

Kaart on võltsitud:



1.1. kui sellel ei ole nelja numbrit kaardinumbril kohal või esimese nelja kaardinumbril all (kaardi vasakus servas);

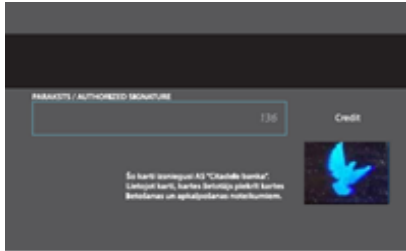

1.2. VISA ja Eurocard / Mastercard hologrammil pole 3D-pilti. VISA hologrammi imitatsioon tehakse kleepides fooliumile lendava tuvi kujutis;

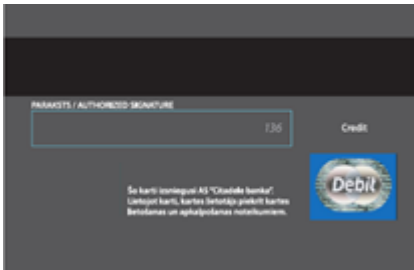

1.3. kui kaardil kujutatud VISA või VISA Electron märk ei sisalda mikroteksti;

1.4. valgustatuna ultraviolettkiirtega ei helenda VISA kaartidel lendava tuvi sümbol, Eurocard/Mastercard kaartidel ei helenda tähed M ja C;

1.5. Kaardi allkirjariba ei vasta neile nõuetele:

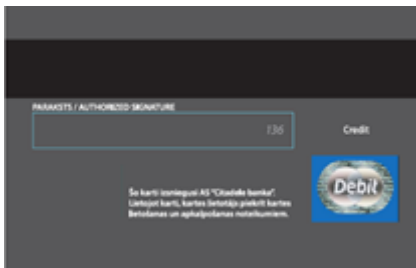

1.5.1. puudub kiri Visa, Electron, Mastercard või imiteeritud kirjad plastikul.



1.5.2. kõikide võltsitud kaartide logod (pildid) on tuhmid.