

Функциональные кнопки

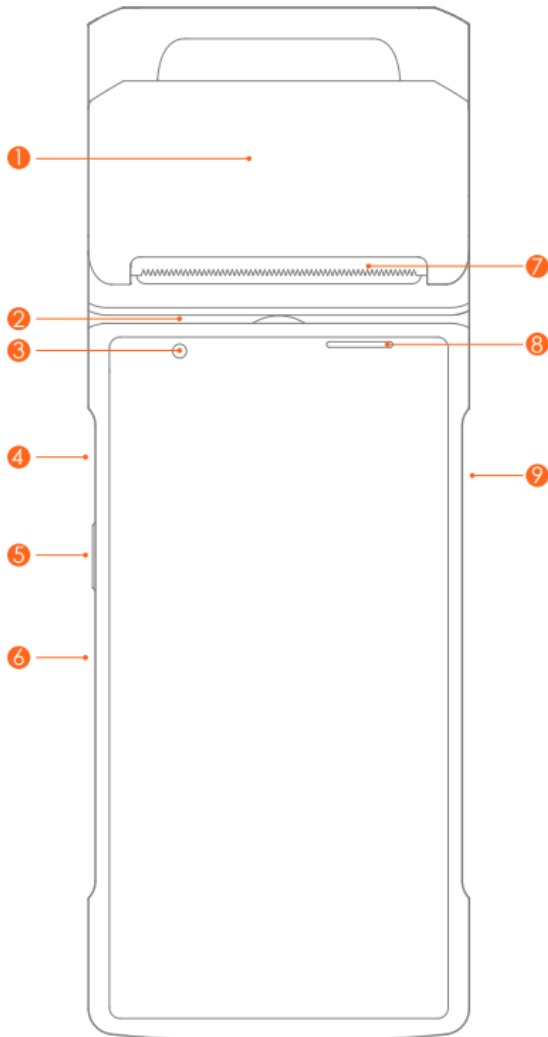

- 1 Место сканирования бесконтактных карт
- 2 Место сканирования магнитных карт
- 3 Передняя камера
- 4 Зарядное гнездо (USB тип C)
- 5 Функциональная кнопка (меню)
- 6 Кнопка включения / выключения
- 7 Принтер
- 8 Информационный свет
- 9 Место чип карт

Как начать пользоваться банковским POS терминалом?



Находим приложение ASHBURN International и щелкаем по нему, чтобы его открыть.

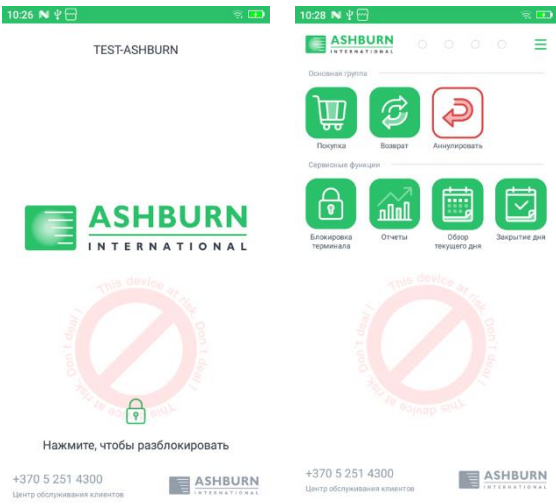

Проведите пальцем по экрану, чтобы разблокировать экран.

Как совершить платежную транзакцию?

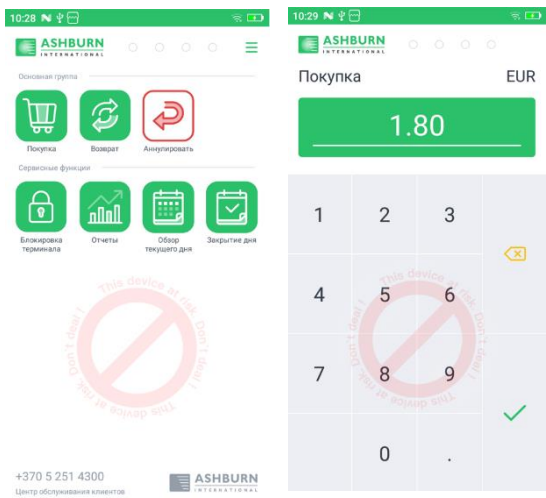

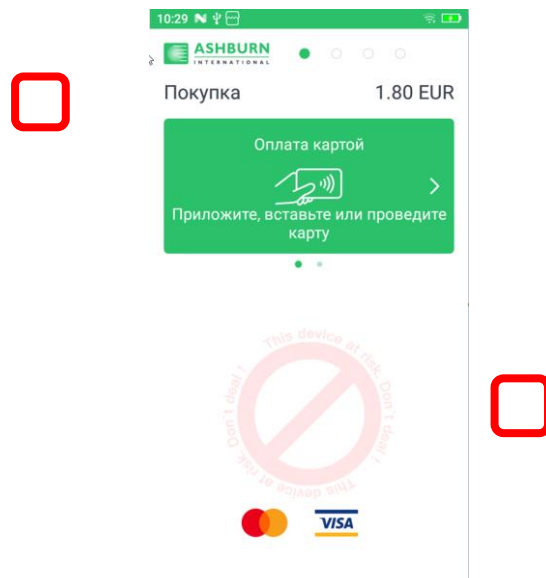

На главном экране выберите значок **Покупка**.
Собираем причитающуюся сумму и подтверждаем ее нажатием кнопки. ✓

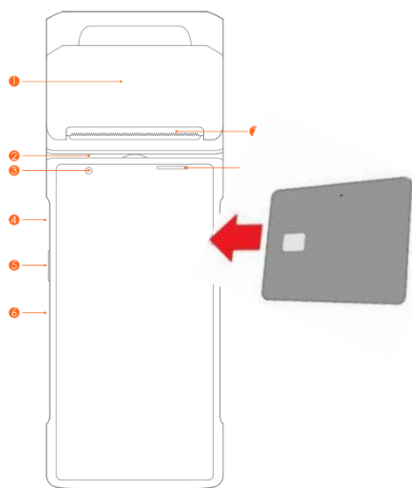

На экране появляются отображаемая сумма и просьба предъявить карту:

Оплатить картой можно тремя способами:



1. **При оплате смарт-картой** вставьте карту и следуйте инструкциям на экране, чтобы ввести PIN-код, который подтверждается  нажатием кнопки.

Оператору POS терминала запрещается запрашивать, отслеживать или вводить PIN-код держателя карты.

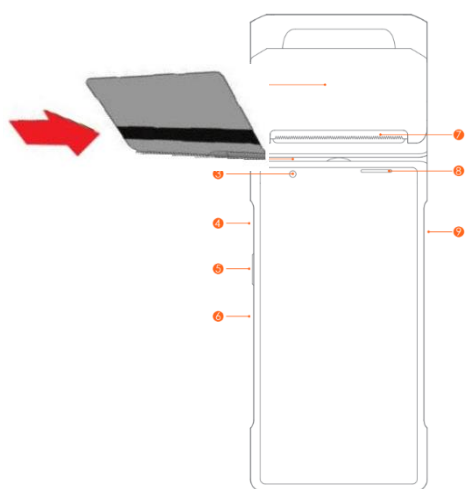

2. **При оплате магнитной картой** используется карта без чипа. Карта проходит через правую часть считывателя банковских карт (с магнитной полосой внутрь считывателя).

При подтверждении введите последние 4 цифры номера карты и нажмите  кнопку. Когда POS терминал запрашивает проверку подписи, необходимо следовать пункту **«Проверка подписи»**.

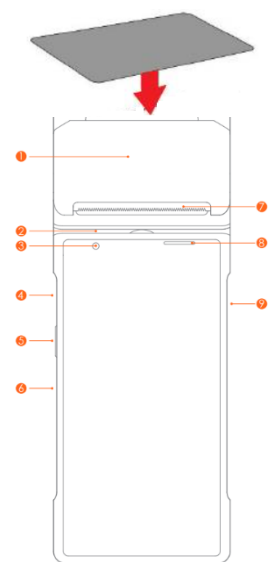

3. **При оплате бесконтактной картой** приложите карту к POS терминалу, когда сканирование завершится, устройство издаст звуковой сигнал и 4 индикатора над экраном начнут мигать. Для подтверждения транзакции печатается чек.

(ВАЖНО! Оплата без ПИН-кода возможна до 50 Евро).

После успешной оплаты на экране POS терминала появится сообщение «Подтверждено». **Обязательно проверьте чек. На нем должна быть надпись «Подтверждено»**, в противном случае операция не удалась. Первый чек для продавца, второй - для покупателя. Когда POS терминал запрашивает проверку подписи, необходимо следовать пункту **«Проверка подписи»**.

Проверка подписи



Клиент должен подписать чек. Подпись заверяется подписью на карте клиента. Если подписи совпадают, нажмите на кнопку «Да» (✓) на POS терминале. Оставьте подписанный чек, второй отдайте покупателю.

Если подписи не совпадают, нажмите на кнопку «Нет» (✗). Если на вопрос долгое время нет ответа, транзакция отклоняется и **деньги не списываются**.

Замена бумаги

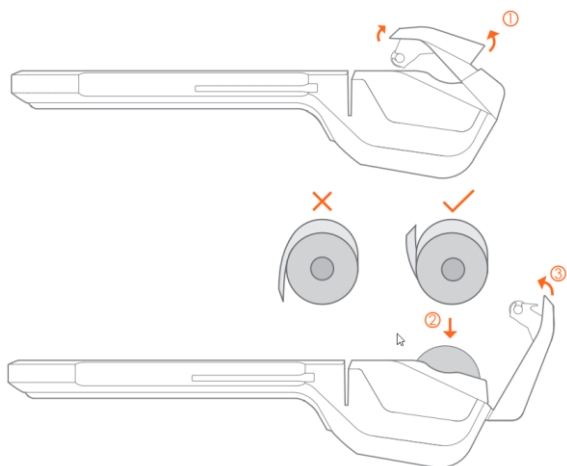

1. Поднимите крышку для бумаги.
2. Вставьте бумагу в правильном направлении, как показано на рисунке.
3. Закройте крышку, осторожно нажав на нее.

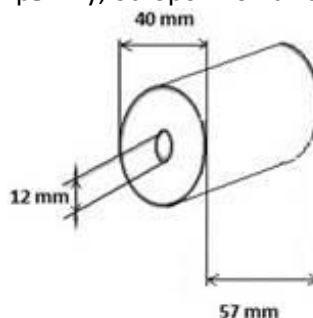

Печатание копии квитанции

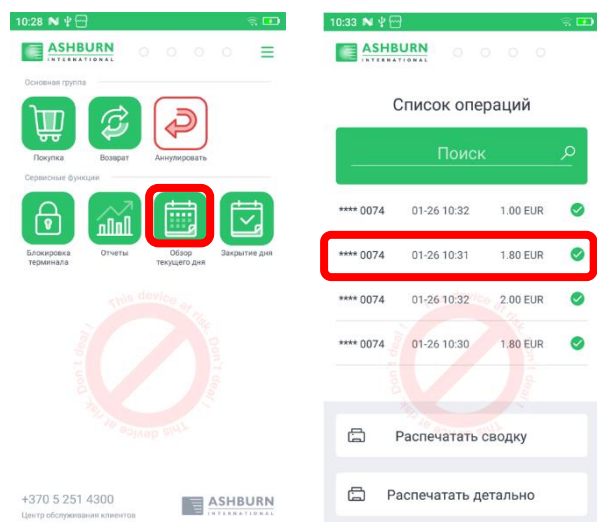

Диаметр рулона термокэш-полосок шириной 57 мм не должен превышать 40 мм (большой в принтер не поместится).

На главном экране нажмите «Обзор дня». Найдите желаемую транзакцию и нажмите на нее.

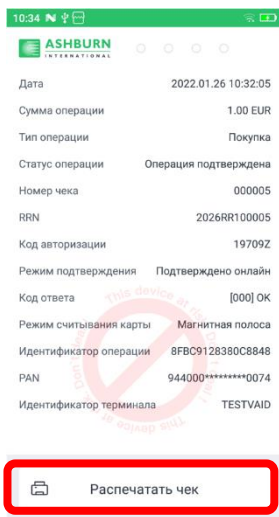

На экране отображается квитанция выбранной транзакции, нажмите печать

Отмена операции

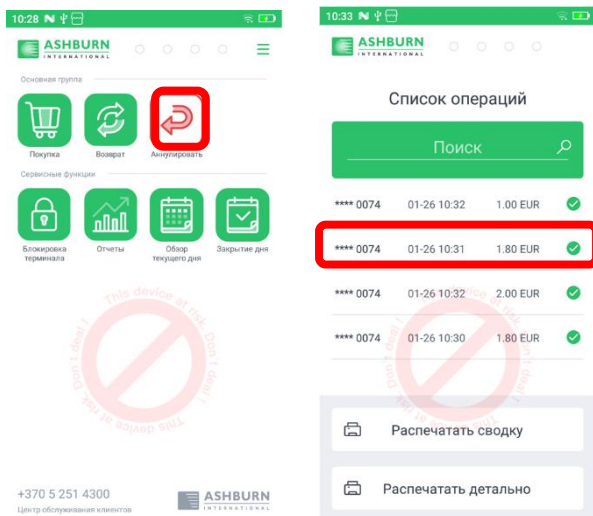

На главном экране выберите значок **Аннулировать** . В новом открывшемся окне выберите транзакцию, которую хотите отменить.

ОТМЕНА возможна до конца дня.

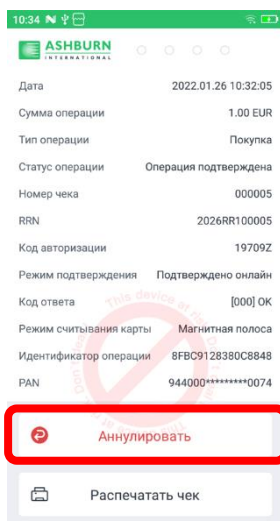

В открывшемся окне нажмите «Аннулировать».

Закрытие дня

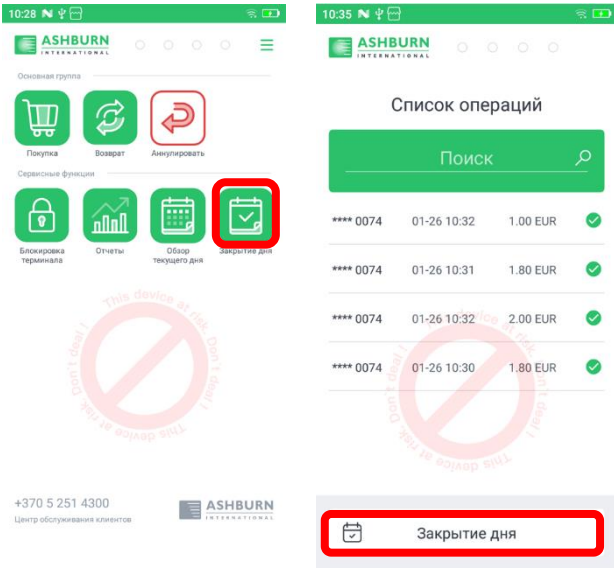

Отчеты сканера

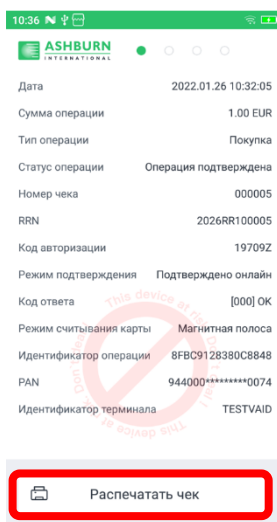
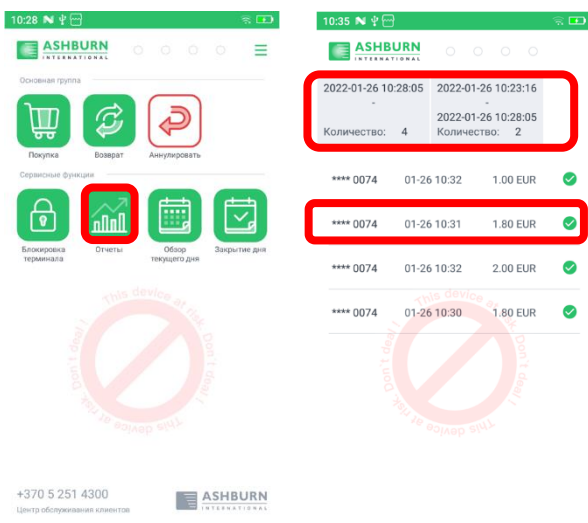

Закрытие дня выполняется по окончании работы **автоматически** в заранее рассчитанное время, согласно времени выполнения платежных операций продавцом. Таким образом, все принятые платежные операции отправляются в банк и получается ежедневный отчет (сумма с последнего дня закрытия).

Чтобы закрыть день вручную, коснитесь значка закрытия дня на главном экране, а затем нажмите кнопку «Закрыть день» в открывшемся окне.

После выполнения операции закрытия дня вручную, **автоматическое закрытие следующего дня отменяется**. Если операция закрытия дня не выполняется вручную, сканер выполнит ее снова в заранее рассчитанное время.

На главном экране нажмите кнопку Отчеты.

Выбираем интересующий день и находим желаемую транзакцию.

Когда вы нажимаете на транзакцию, отображается квитанция для печати, и нажимается кнопка печати.

Функция предварительной авторизации *
Только если вы заказали дополнительную услугу в банке.

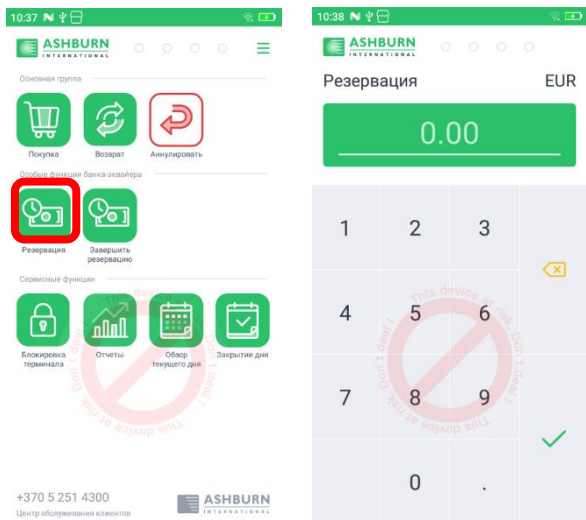

На главном экране выберите значок **Резервация**. В новом открывшемся окне введите сумму, которую хотите зарезервировать, и нажмите

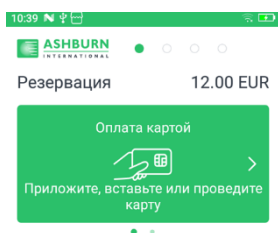

На экране появляется зарезервированная сумма и подсказка карты.

(Утверждение / отзыв авторизации) * Только если вы заказали дополнительную услугу в банке.

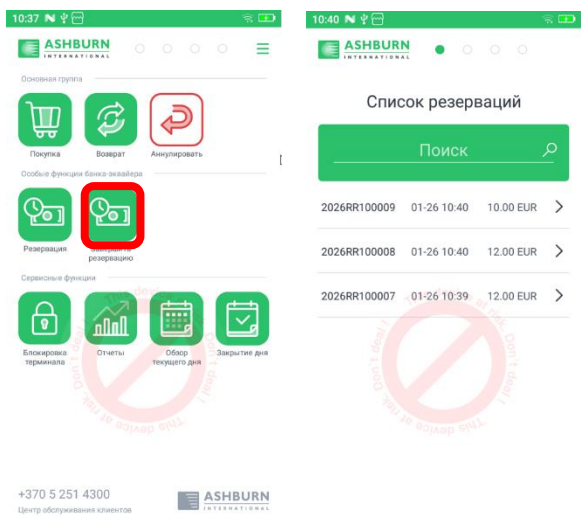

На главном экране выберите значок списка бронирования. В открывшемся новом окне найдите бронирование, которое хотите обработать, и щелкните по нему.

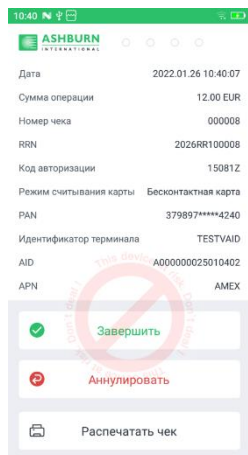

В открывшемся новом окне выберите действие, которое хотите выполнить:

- Снять деньги
- Вернуть деньги
- Распечатать квитанцию

Признаки безопасности платежной карты

Наиболее частые случаи подделки карты - это когда транзакция с платежной картой не подтверждается PIN-кодом. Поддельные карты обычно не имеют следующих характеристик платежеспособности или не соответствуют требованиям VISA Europe и MasterCard Worldwide:

Подделка карты:



1.1. если нет четырех цифр выше или после первых четырех цифр номера карты (у левого края карты);

1.2. на голограммах VISA и Mastercard нет 3D-изображения. Имитация голограммы VISA осуществляется путем наклеивания на фольгу изображения летящего голубя;

1.3.1.3. Если изображенный знак VISA или VISA Electron на карте не имеет микротекста;

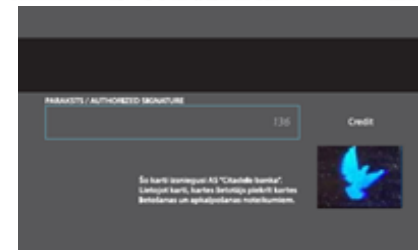

1.4. при освещении ультрафиолетовыми лучами на картах VISA не загорается летящий символ апреля, на картах Eurocard / Mastercard не загораются буквы M и C;

1.5. Подпись держателя карты не соответствует следующим требованиям:

1.5.1. Отсутствие надписей Visa, Mastercard или имитированных надписей на пластике.



1.5.2. Логотипы (рисунки) на всех поддельных картах выглядят размытыми.

